

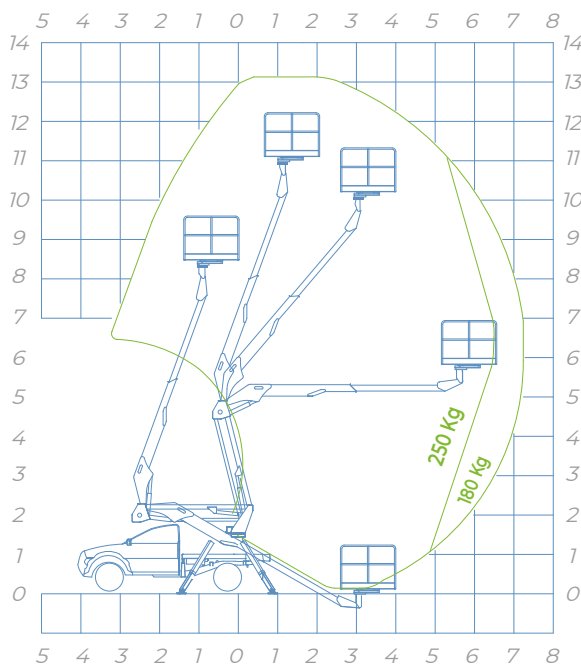

La vraie nacelle aérienne 4x4

ESPACE DE TRAVAIL



Espace de travail avec A+A stabilisateurs

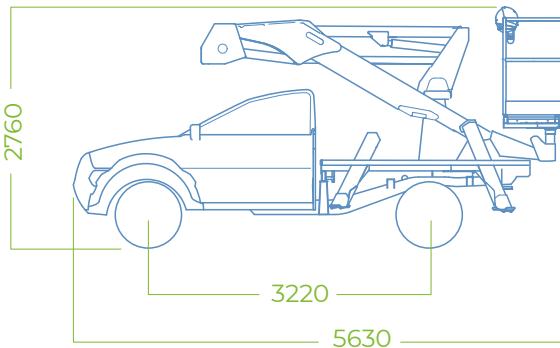

Ford Ranger dimension

ACCESSOIRES STANDARD

CARACTÉRISTIQUES TECHNIQUES

- Panier en aluminium: 1400 x 700 x 1100 mm
- Rotation hydraulique du panier 90°+90°
- Rotation tourelle 700°
- Tubes et câbles positionnés à l'intérieur du bras
- Stabilisateurs A+A / H+H
- Commandes électrohydrauliques proportionnelles avec réglage de la vitesse de tous les mouvements
- Commande de démarrage/arrêt du moteur à partir du panier
- Système de gestion électronique CAN BUS
- 4 plaques d'appui au sol
- Fixation frontale du panier
- Prise électrique 230V et 12V dans le panier
- Possibilité de manœuvres simultanées
- Traitement cataphorèse avec revêtement par poudre
- Témoin de centrage partie aérienne sur le panier
- Réglage automatique du régime moteur

DISPOSITIFS DE SÉCURITÉ

- Contrôle de manœuvre involontaire E.C.S (Easy Control Security)
- Barre de protection de manœuvre involontaire
- Protection des commandes du panier
- Magnéto thermique avec différentiel de protection sur la ligne 230V
- Dérivation de sécurité pour la récupération de l'opérateur
- Limiteur de moment avec double sécurité
- Mise à niveau automatique du panier
- Inclinomètre
- Vannees de blocage à brides
- Bouton d'arrêt et d'urgence
- Pompe de secours manuelle
- Possibilité de manœuvre d'urgence à distance
- Désarmement automatique prise de force
- Dispositif anticollision bras/cabine
- Compteur numérique en cabine
- Témoin Cabine stabilisateurs fermés
- Témoin Maintenance (Service)

STABILISATEURS
A+A

HAUTEUR MAXIMALE
13,2 m

HAUTEUR DU PANIER
11,2 m

PORTÉE MAXIMALE
7,2 m

CAPACITÉ DU PANIER
250 kg

DIMENSION DU PANIER
1400 x 700 x 1100 mm

COMMANDES
Électrique

ROTATION TOURELLE
700°

GVW
3 ton / 3,2 ton



SOCAGE: PRODUCTEUR DE NACELLES ÉLÉVATRICES



Forte de ses quarante années d'histoire, la société SOCAGE, installée près de Modène en Italie, est une entreprise qui fabrique et commercialise des nacelles élévatrices.

La conception de nos machines répond à des exigences de qualité élevées et est à la pointe de la technologie embarquée pour faciliter et sécuriser le travail des utilisateurs.



forSteel



MY SOCAGE

Le portail internet MY SOCAGE connecte la nacelle à l'entreprise utilisatrice. Il permet l'accès au catalogue de maintenance et de pièces détachées et facilite le diagnostic à distance avec notre service après-vente.

L'application MY SOCAGE est responsive et donc compatible avec smartphone, tablette et PC.

Le portail MY SOCAGE connecte la nacelle élévatrice avec l'environnement informatique de l'entreprise utilisatrice.

Bienvenue dans l'univers SOCAGE

